



# WASTE OIL DRAINER

## SPILLOLJEVAGN



### WASTE OIL STORAGE SAFETY PRECATIONS

EN

Remember to always empty the waste oil drainer to prevent flammable fluids are stored in spaces which are not fire rated.

### SÄKERHETSANVISNINGAR OM LAGRING AV SPILLOLJA

SE

Tänk på att tömma spilloljebehållaren för att undvika att brandfarlig vätska finns i utrymmen som ej är brandklassade.

### DESCRIPTION

EN

95L low waste oil drainer with either a ball valve for manual drainage (39075) or a quick coupler for emptying by a pump or a vacuum system (coupler not included, part no 35101273).

### BESKRIVNING

SE

95L låg spilloljevagn med antingen en kulventil för manuell tömning (39075) eller en snabbkoppling för tömning via pump eller vakuumsystem (snabbkoppling beställs separat, art nr 35101273).

Part No. / Art. Nr.:

**39075**

## ASSEMBLING PROCEDURE

EN

## MONTERINGSPROCEDUR

SE

## Swivelling wheels (Fig.1)

Insert the screw (6) through the hole in the fixation flange and in the swivelling wheel (7). Put the washer (8) and nut (9) on the screw and tighten it using a No 17 wrench.

## Fixed wheels (Fig.2)

Put a washer (3), a wheel (4) and another washer (3) on the lateral axle and secure with a cotter pin (5).

## 39075 - Oil valve (Fig.3)

Thread the combined valve (2) - 90° elbow (1) on the threaded tube on the drainer.

## 35101273 - Adding a quick coupler (not included) (Fig.4)

Remove the plug from the tube on the drainer. Connect the quick connector to the threaded tube on the drainer. Use thread sealing compound to prevent leaks.

## Svängbara hjul (Fig.1)

För ner en skruv (6) genom hålet i fästplåten och sedan genom hålet i det svängbara hjulet (7). Trä på en bricka (8) och skruva dit en mutter (9). Dra åt med en 17 mm fast nyckel.

## Fasta hjul (Fig.2)

Trä på en bricka (3), ett fast hjul (4) och en till bricka (3) på axeln som sitter på långsidan av vagnen. Säkra sedan med en låspinne (5).

## 39075 - Oljeventil (Fig.3)

Skruva fast den kombinerade ventilen (2) - 90° böjen (1) på det gängade röret som sitter på ena kortsidan av spilloljevagnen.

## 35101273 - Snabbkoppling (ingår ej) (Fig.4)

Ta bort locket från tömningsröret. Anslut snabbkopplingen till tömningsröret. Använd gängtätningssmedel för att undvika läckage.

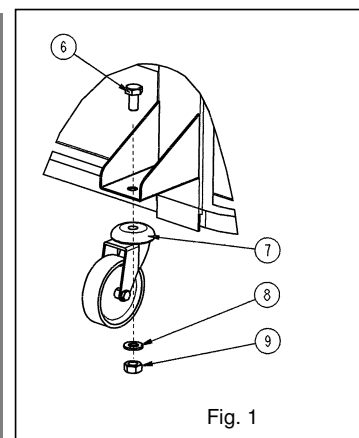
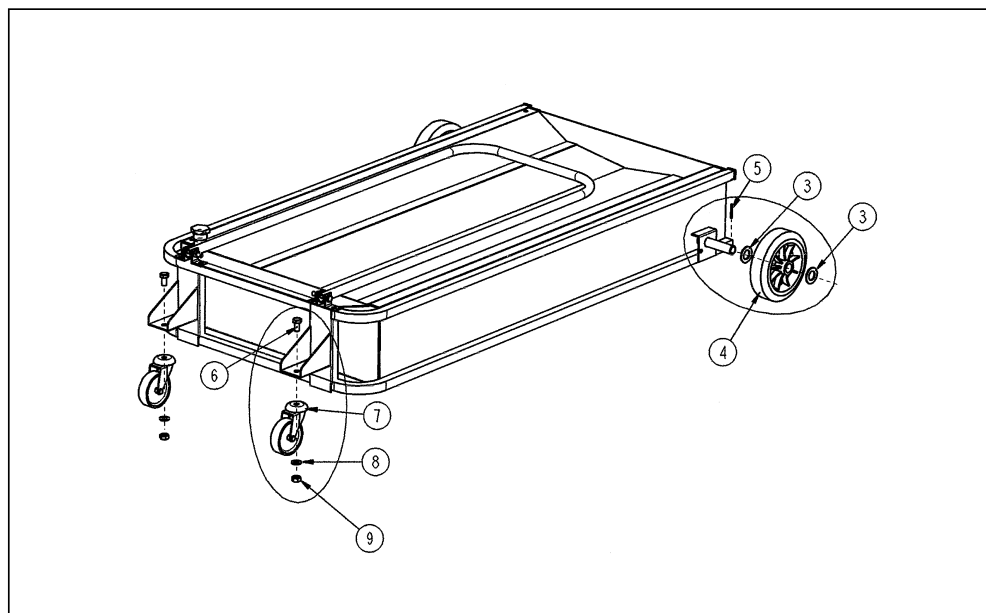

Fig. 1

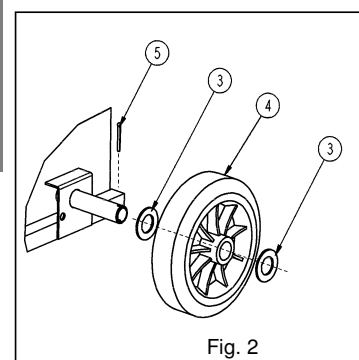
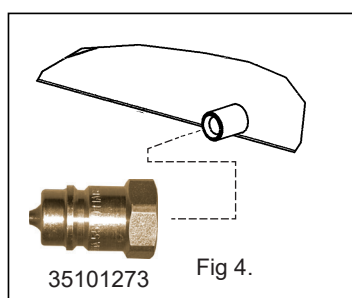

Fig. 2



35101273 Fig. 4.

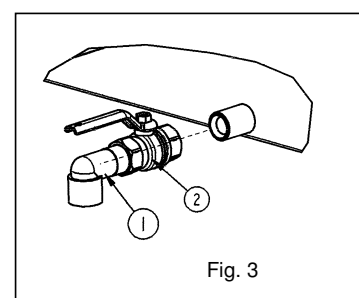

Fig. 3